

MICROPACK SL1

ASTUCCIATRICE
PER BIANCHERIA INTIMA
E CALZE PIEGATE

CARTONING MACHINE
FOR UNDERWEAR
AND FOLDED TIGHTS

TINARELLI PACKAGING MACHINES

VIA BALZANI, 13
40069 ZOLA PREDOSA - BOLOGNA - ITALY
TEL. ++39 051 751 400 - FAX ++39 051 759 200
E-mail: info@tinarellisrl.com

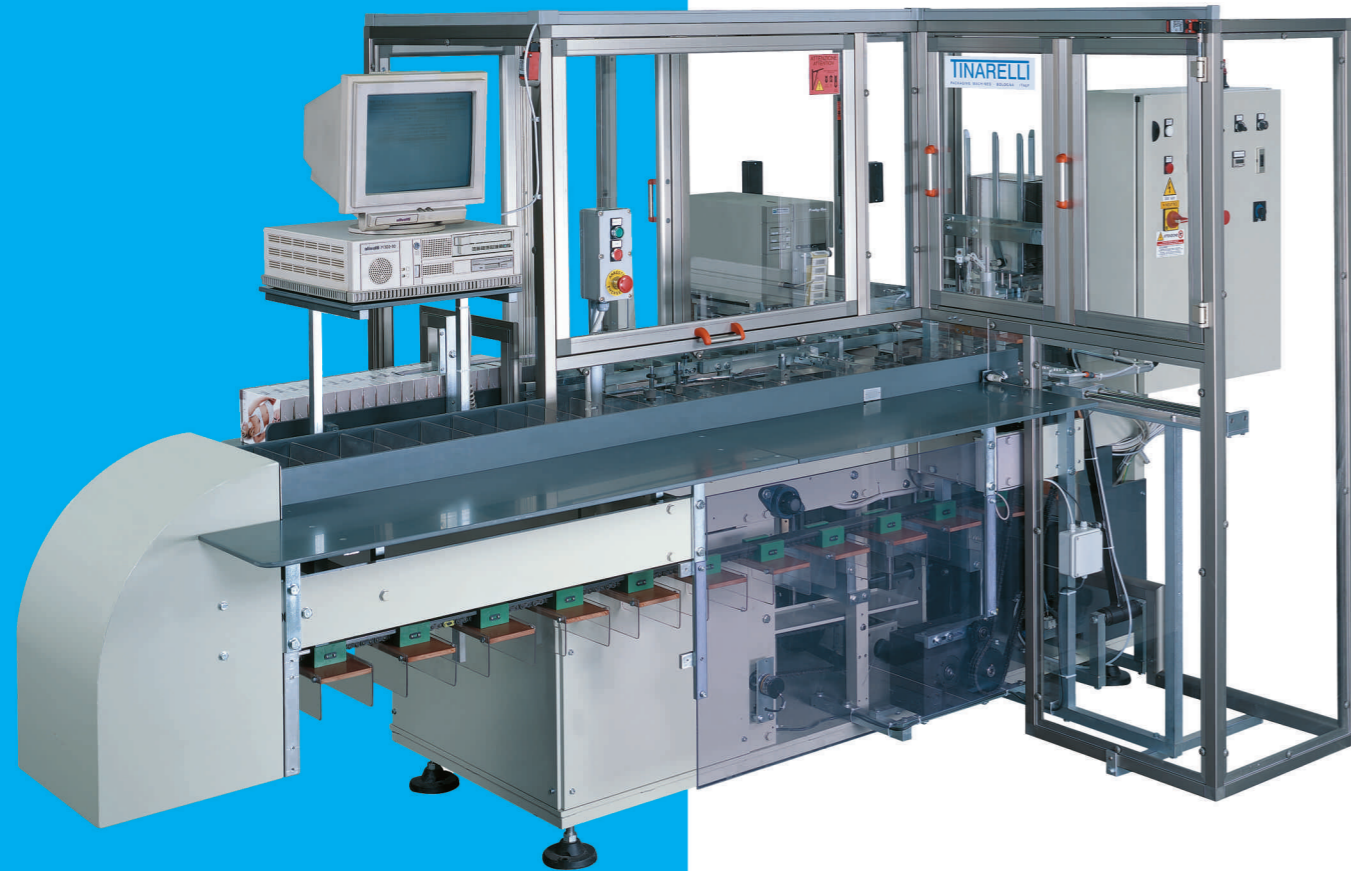

CARATTERISTICHE

La macchina è costruita su movimenti a camme chiuse ad eccentrici per avere maggiore velocità e meno sforzo. Il prodotto viene caricato manualmente dall'operatore e introdotto in astuccio a mezzo di spintore meccanico. E' previsto un piano dove è possibile piegare manualmente il capo.

- CAMBIO VELOCITÀ elettronico con potenziometro sull'armadio elettrico;
- CAMBIO FORMATO nei 3 sensi dell'astuccio semplice e veloce. All'interno della gamma di formati scelta al momento dell'ordine, il cambio formato viene eseguito senza necessità di acquistare particolari aggiuntivi;
- GAMMA FORMATI: vedi tabella sotto al disegno;
- AMPIA GAMMA DI OPTIONALS, tra i quali:
Dispenser di etichette già stampate con applicazione sull'astuccio;
Stampante di etichette con applicazione sull'astuccio;
Stampe dirette sul lembo dell'astuccio (a ricalco a caldo, o altre).

Possibilità di eseguire formati speciali fuori tabella, e altre richieste speciali, valutabili di volta in volta.

CHARACTERISTICS

The machine is built on a closed cam-wheel mechanism in order to achieve higher speed and less stress. The product is manually loaded by the operator and is fed into the box via a mechanical pusher. A surface is provided to manually fold the garment.

- ELETTRONIC SPEED GEAR with potentiometer positioned on the electrical box;
 - SIMPLE AND FAST box size change in 3 directions.
- The range of formats chosen at the moment of ordering enable to carry out size changes without having to purchase additional parts;
- SIZE RANGES: see table below the sketch;
 - WIDE RANGE OF OPTIONALS, including:
A dispenser for previously printed labels with box applications;
Direct box flap printing (upsetting, hot-pressing and others);
- The possibility to achieve special formats not indicated in the table, and other special requirements to be assessed each time.

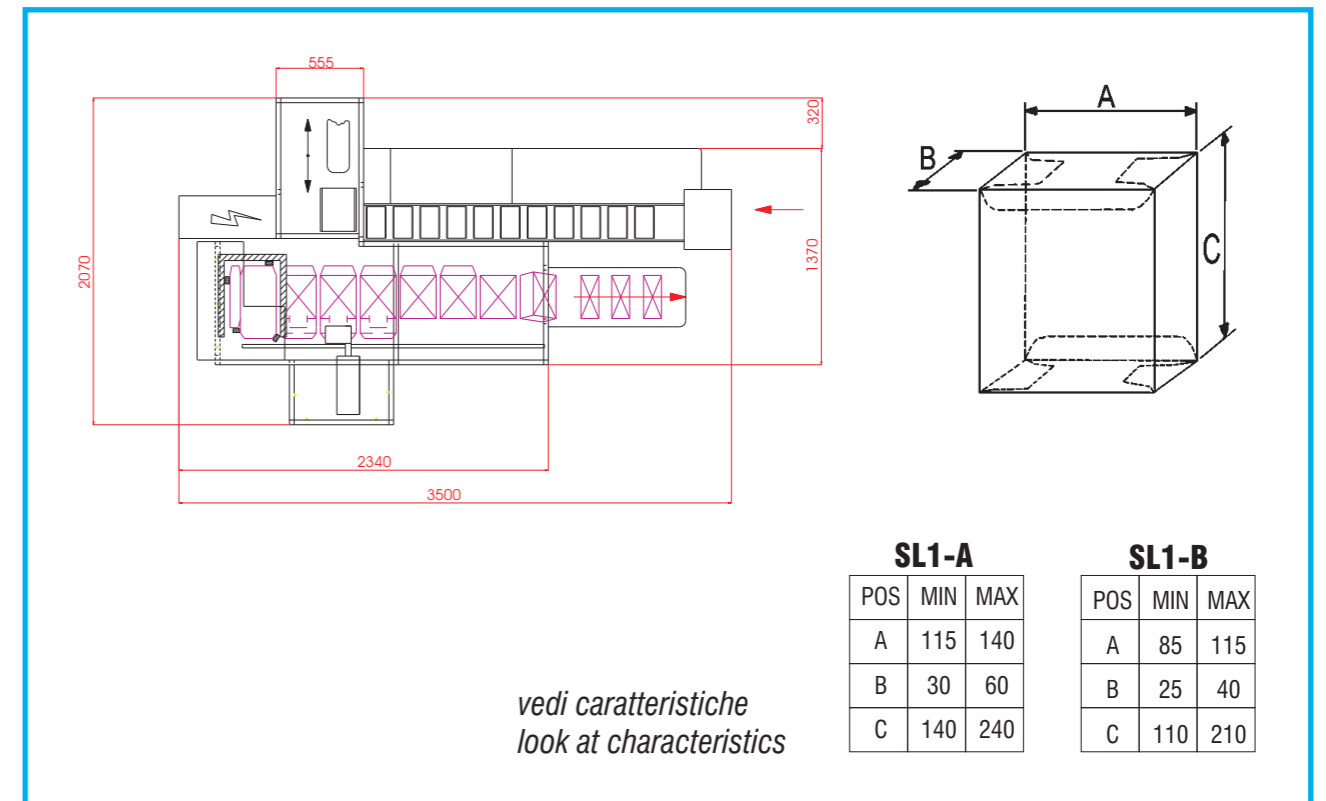

DATI TECNICI

Velocità min. 30 scatole 1'
Velocità max. 50 scatole 1'
Tensione alim. 230-400 V 50Hz.
Potenza installata 1,5 Kw
Aria compressa 5 Bar
Peso Kg.1300
Dimensioni d'ing. 3500x2100x2000
Consumo aria 47 L/min.

TECHNICAL DATA

Min. speed 30 box 1'
Max. speed 50 box 1'
Power supply 230-400 V 50Hz.
Installed power 1,5 Kw
Compressed air 5 Bar
Weight Kg.1300
Dimensions 3500x2100x2000
Air consumption 47 L/min.

TINARELLI
PACKAGING MACHINES

VIA BALZANI, 13 - 40069 ZOLA PREDOSA - BOLOGNA - ITALY
TEL. ++39 051 751 400 - FAX ++39 051 759 200
E-mail: info@tinarellisrl.com