

MICROPACK

SL-G

**CARTONING MACHINE FOR KNEE-HIGHS OR FOLDED STOCKINGS
MANUAL LOADING**

**DİZ ALTI VEYA KATLANMIŞ KÜLOTLU ÇORAP İÇİN PAKETLEME MAKİNESİ
(MANUEL BESLEME)**

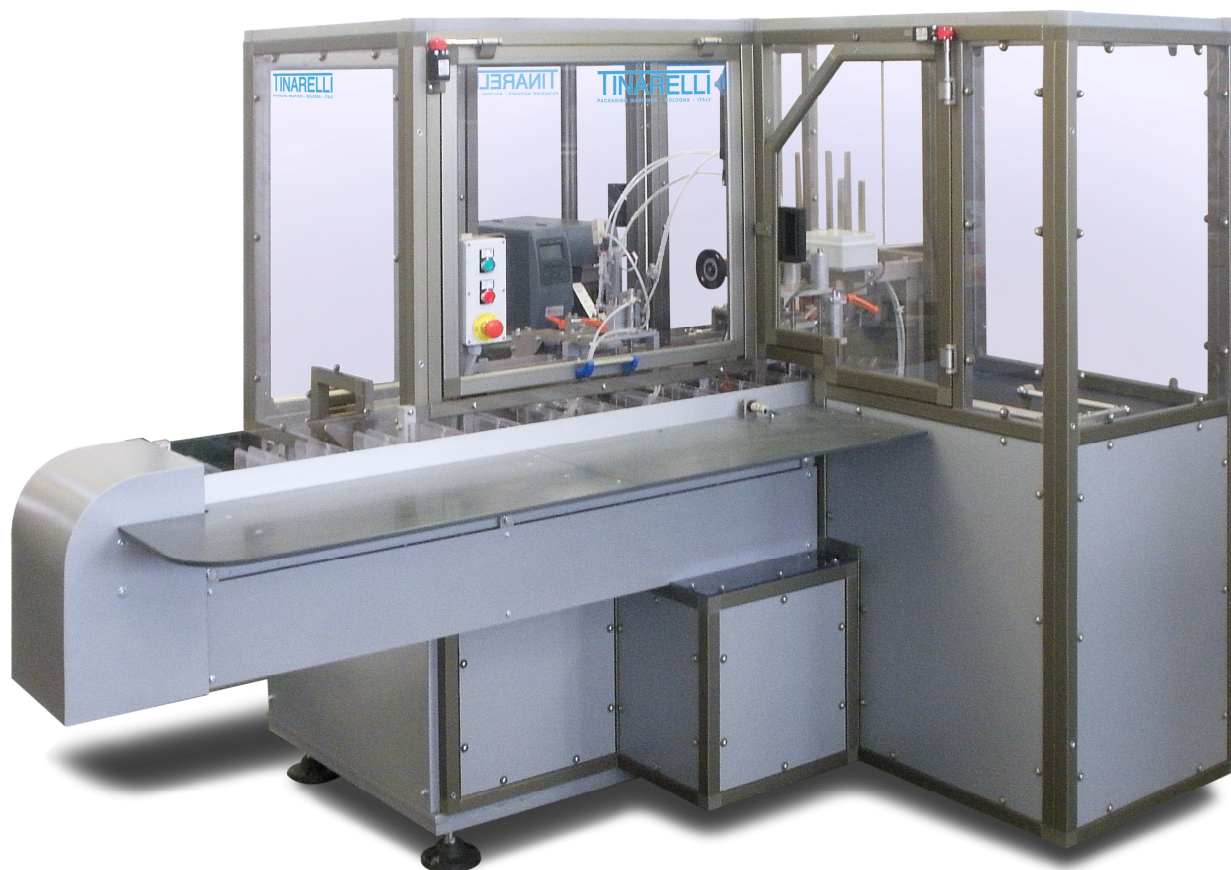

MICROPACK SL-G

Intermittent motion Cartoning Machine to pack folded knee highs or stockings into a carton.
The product is manually loaded by the operators directly into buckets positioned on a step belt.
The product is fed into the carton by a mechanical pusher.
Loading area suitable for two operators.
Completely adjustable machine. Easy and quick size-change – no need to change any part.
Possibility to handle cartons with or without hanger.
Label application or hot-press printing
Horizontal or vertical carton exit
The machine speed can be changed by a potentiometer positioned on the electric cabinet (the speed can be changed according to the product size).

MICROPACK SL-G

Kesikli olarak çalışan, katlanmış diz altı veya külotlu çorabı kutulayan paketleme makinesi.
Ürün, bant üzerine operatör tarafından manuel olarak yerleştirilir.
Ürün mekanik bir itici ile karton içersine beslenir.
2 kişiyle yüklemeye uygundur.
Parça değişimi gerektirmeyen kolay ve hızlı beden değişimi ile tamamen ayarlanabilir bir makinedir.
Askılı ya da askısız kartonlarla çalışabilme imkanı mevcuttur.
Etiket uygulaması veya sıcak pres baskısı.
Yatay veya dikey karton çıkışı.
Elektrik kabini üzerine yerleştirilmiş olan potansiyometre vasıtasıyla makine hızı değiştirilebilir. (hız ürün ebatına göre değiştirilebilir)

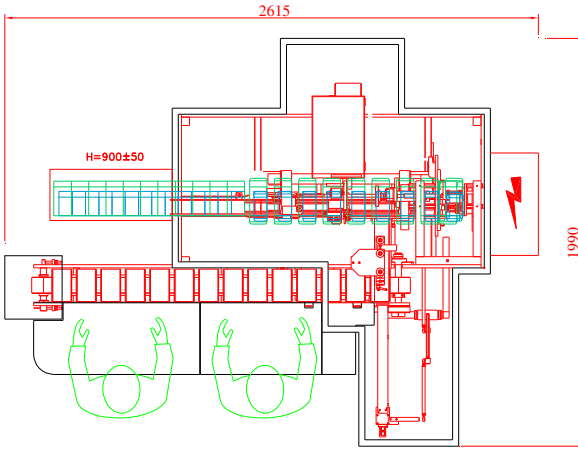
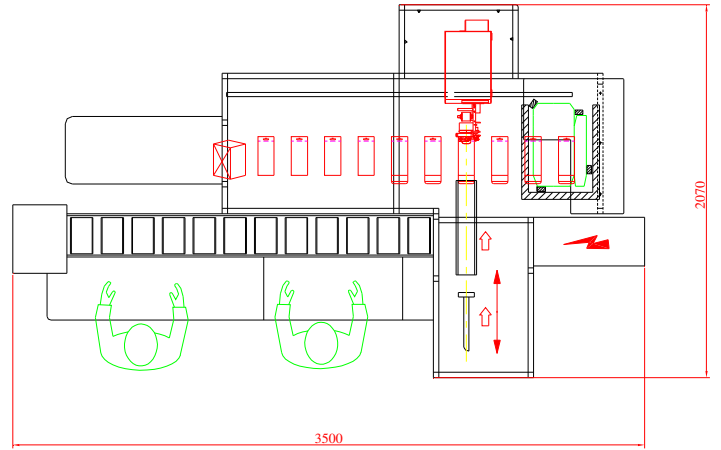
MICROPACK SL-G / 120**MICROPACK SL-G / 185****Gamma Formati standard
Standart Beden Aralığı**

SLG-120	A	B	C
Min	60	15	90
Max	85	30	130

Max speed : Up to 50 cartons/minute (depending on the product to be packed)
Maksimum hız: 50 kutu/dak'ya kadar. (paketlenecek olan ürüne göre)
Kg. 950
Kw 1 / 230V-50Hz

SLG-185	A	B	C
Min	85	20	110
Max	130	40	190

Max speed : Up to 40 cartons/minute (depending on the product to be packed)
Maksimum hız: 40 kutu/dak'ya kadar. (paketlenecek olan ürüne göre)
Kg. 1300
Kw 1,1 / 400V-50Hz

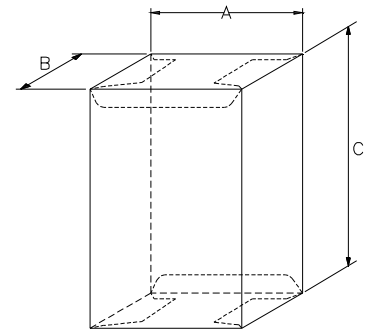

Possibilità di eseguire formati fuori tabella da valutare

Possibility to make sizes not indicated in this table, to be assessed each time